

# Elevatore elettrico 1.6 t

## BT staxio

*serie S*

SSE160D

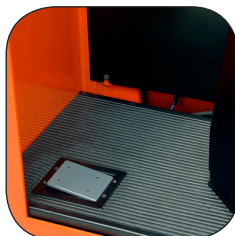
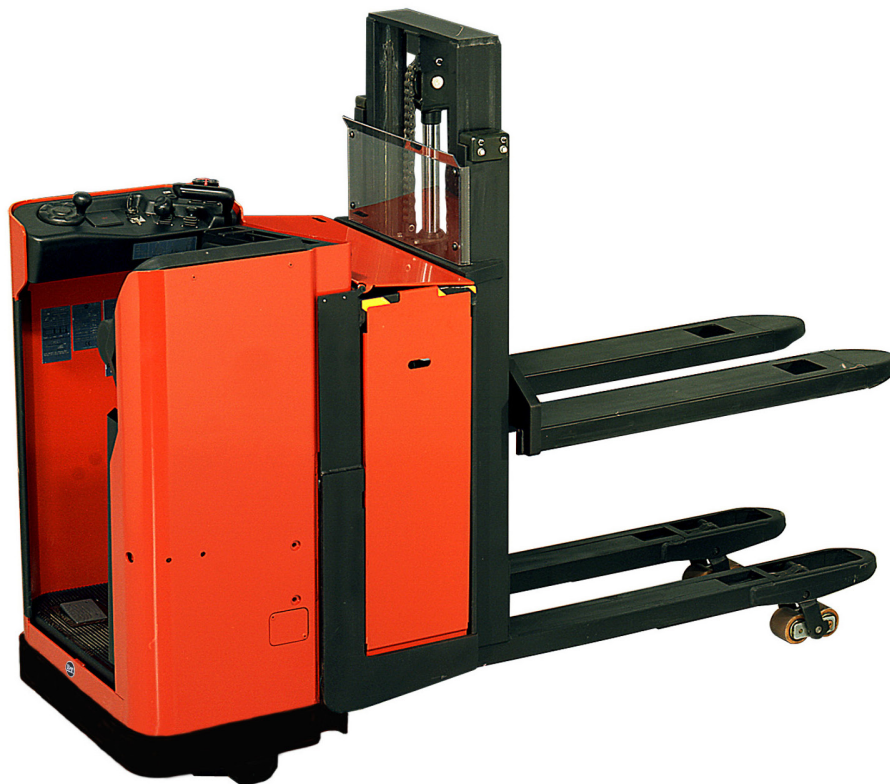

# Elevatore elettrico

Caratteristiche elevatori elettrici					SSE160D
Identificazione	1.1	Costruttore			BT
	1.2	Modello			SSE160D
	1.3	Alimentazione			Elettrico
	1.4	Guida			Uomo a bordo
	1.5	Portata nominale/sui bracci di supporto	Q	kg	1200/1600
	1.6	Baricentro	c	mm	600
	1.8	Distanza schiena forche/asse ant.	x	mm	892
Peso	2.1	Peso del carrello senza batteria		kg	901
	2.2	Pressione, con carico, su ruota trazione/ pivottante/ rulli bracci di supporto		kg	1295/1300
	2.3	Pressione, a vuoto, su ruota trazione/ pivottante/ rulli bracci di supporto		kg	1053/342
Ruote	3.1	Ruota trazione/pivottante/rulli forche			Vulkollan
	3.2	Dimensione rullo, anteriore		mm	Ø 80
	3.3	Dimensione ruota, posteriore		mm	Ø 250
Dimensioni	4.2	Ingombro minimo	$h_1$	mm	1330
	4.3	Alzata libera	$h_2$	mm	160
	4.4	Sollevamento forche	$h_3$	mm	1585
		Altezza sollevamento	$h_{23}$	mm	1675
	4.5	Altezza di sollevamento	$h_4$	mm	2090
	4.6	Altezza di sollevamento bracci di supporto	$h_5$	mm	120
	4.8	Altezza del basamento	$h_7$	mm	254
	4.15	Altezza, forche abbassate	$h_{13}$	mm	90
	4.19	Lunghezza totale	$l_1$	mm	2229
	4.20	Lunghezza carrello forche escluse	$l_2$	mm	1079
	4.21	Larghezza telaio	$b_1$	mm	770
	4.22	Dimensioni forche	s/e/l	mm	60/180/1150
	4.25	Scartamento esterno forche	$b_5$	mm	570
	4.32	Luce da terra, centro dell'interasse, min.-max.	$m_1$	mm	17-137
4.35	Raggio di sterzata	$W_a$	mm	1992	
Dati sulle prestazioni	5.1	Velocità di trazione, con/senza carico		km/h	8,0/10,0
	5.2	Velocità di sollevamento, con/senza carico		m/s	0,11/0,18
	5.3	Velocità di discesa, con/senza carico		m/s	0,15/0,13
	5.8	Pendenza superabile, con/senza carico <sup>1)</sup>		%	8/10
	5.10	Freno di servizio			Elettromagnetico
Motore elettrico	6.1	Potenza motore di trazione S2 60 min		kW	2,2
	6.2	Potenza motore di sollevamento a S3 5%		kW	2,2
	6.4	Tensione batteria, capacità nominale $K_5$		V/Ah	48/450
	6.5	Peso batteria min./max.		kg	375-420
Altri	8.1	Tipo di controllo motore			Continuo

<sup>1)</sup> Misurata sulla base degli standard della casa madre.

Le prestazioni e le dimensioni del carrello sono nominali e soggette a tolleranze.

I prodotti e le specifiche tecniche BT Products AB possono subire modifiche senza preavviso.

# Montanti

# BT staxio

SSE160D			Duplex Tele	
$h_{23}$	Altezza sollevamento	mm	1675	
$h_1$	Ingombro minimo	mm	1330	
$h_2$	Alzata libera, da terra alle forche	mm	160	
$h_4$	Ingombro massimo	mm	2090	

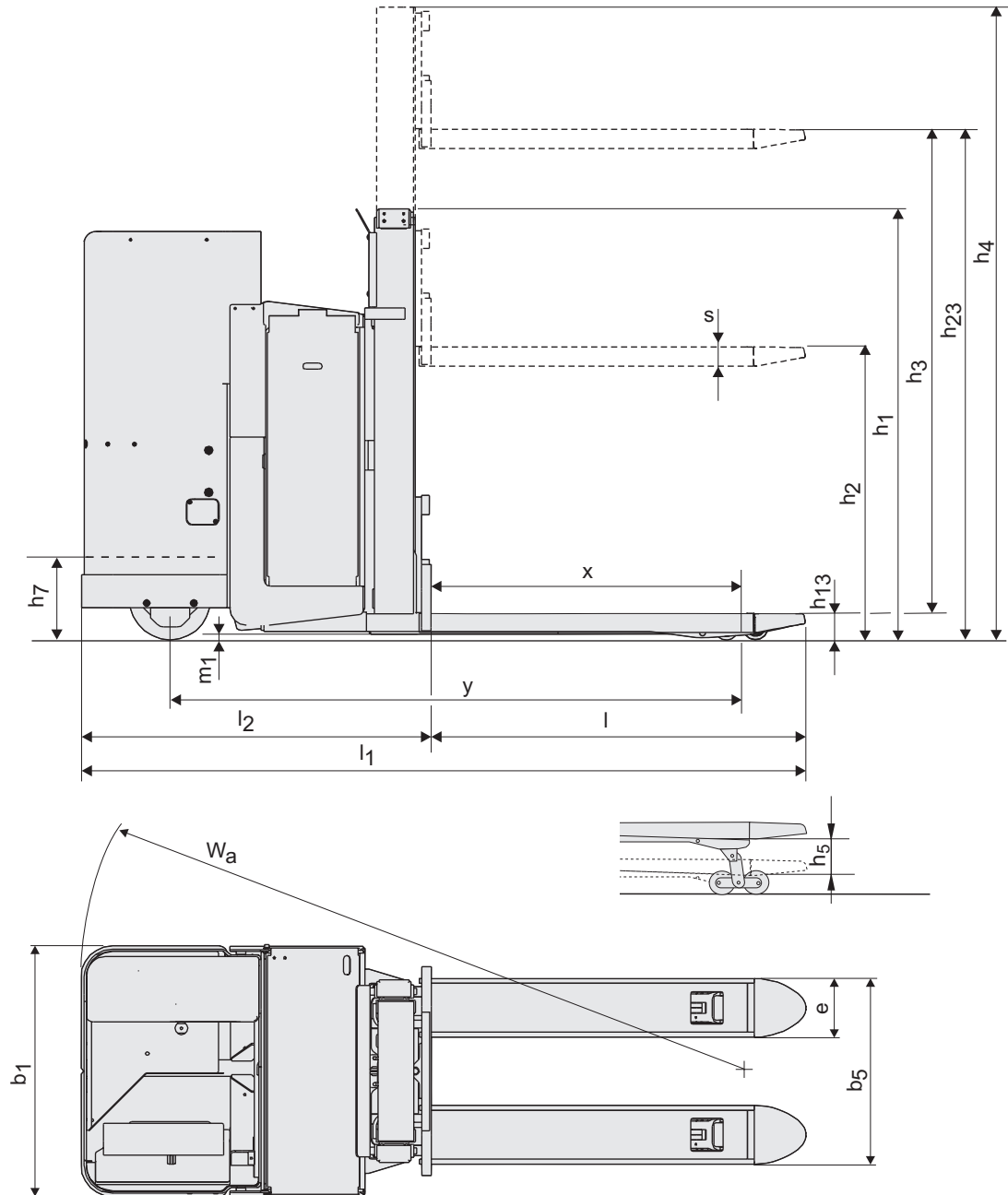

---

## Caratteristiche carrello:

- Versione per doppio impilamento
- Bracci di supporto elevabili
- Comandi “fingertip”
- Servosterzo/ Sterzo elettronico
- Rallentamento automatico
- Sensore di rilevamento operatore a bordo
- Schienale regolabile
- Facile accesso ai componenti soggetti a manutenzione
- Estrazione laterale della batteria



TP-Technical Publications, Sweden — 746825-300, version 2, 1111

